

DIENUNGSANLEITUNG

D KÖRPERWAAGE



www.scarlett.ru
www.scarlett-europe.com



UA.TR.010



D AUSRÜSTUNG DES ARTIKELS

1. Gehäuse
2. Display
3. Umschalter für Maßeinheiten
4. Batterieeinheit
5. Batterie

MAX 180 kg	1.1/ 1.2 kg	15 295 295 mm	3V CR2032
-----------------------	--------------------	---------------------------------------------	------------------

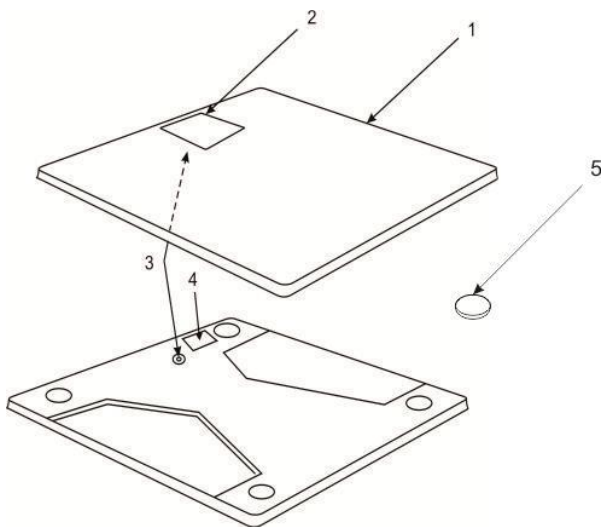

D **BEDIENUNGSANLEITUNG**

SICHERHEITSMASSNAHMEN

- Lesen Sie diese Bedienungsanleitung vor der Nutzung des Geräts aufmerksam durch, um die Störungen durch den Gebrauch zu vermeiden. Unsachgemäßer Umgang kann das Versagen des Geräts zur Folge haben.
- Nur für den Haushalt benutzen. Das Gerät ist für keine industrielle oder kommerzielle Verwendung vorgesehen.
- Setzen Sie die Waage keinen schlagartigen Beanspruchungen aus.
- Verwenden Sie das Gerät im Außenbereich oder unter den Bedingungen der erhöhten Feuchtigkeit nicht.
- Überlasten Sie die Waage nicht.
- Seien Sie vorsichtig, die Oberfläche im feuchten Zustand wird glatt.
- Versuchen Sie nicht, das Gerät selbstständig zu reparieren. Kontaktieren Sie bitte den Verkäufer, wenn die Störungen entstehen.
- Wenn sich das Gerät einige Zeit bei der Temperatur unter 0°C befand, halten Sie es mindestens 2 Stunden in den Raumbedingungen vor der Einschaltung.
- Der Hersteller behält sich das Recht vor, unwesentliche Veränderungen, die die Sicherheit, Arbeitsfähigkeit und Funktionalität kardinal nicht beeinflussen, in die Konstruktion des Geräts ohne zusätzliche Benachrichtigung vorzunehmen.
- Das Herstellungsdatum ist am Gerät und/oder an der Verpackung sowie in den Begleitunterlagen im Format XX.XXXX angegeben, erste zwei Ziffern „XX“ bedeuten den Monat der Herstellung, die nächsten vier Ziffern „XXXX“ bedeuten das Jahr der Herstellung.

WIEGEFUNKTION

ERSTE SCHRITTE

- Öffnen Sie die spezielle Batterieeinheit an der Rückplatte der Waage, entfernen Sie die Schutzfolie. Machen Sie die Batterieeinheit zu. Die Waage ist betriebsbereit.
- Um die Kilogramme als Maßeinheiten zu wählen, drücken Sie einmal die Taste an der Rückseite der Waage, es erscheint die Anzeige „0.0 kg“ am Display. Um Stone zu wählen, drücken Sie zweimal, es erscheint die Anzeige „0.0 st“ am Display. Um Pfunde zu wählen, drücken Sie dreimal, es erscheint die Anzeige „0.0lb“ am Display.
- Sorgen Sie dafür, dass die Waage auf einer flachen, ebenen und festen Horizontalfläche steht. Stellen Sie die Waage auf keinen Teppich oder auf keine anderen weichen Flächen.
- Um das Gewicht genau zu bestimmen, ist es erwünscht, dass die Waage in einem und demselben Ort steht. Wenn Sie die Waage bewegen, riskieren Sie sie auf eine unebene Oberfläche zu stellen, das kann die Genauigkeit der Anzeige des Gewichts beeinflussen.

WIEGEN

- Um das Gewicht genau zu bestimmen, muss man sich zur selben Zeit, ohne Kleidung und Schuhe und vor dem Essen wiegen.
- Um das Gewicht mehr genau zu bestimmen, ist es nicht erwünscht, das Gewicht früher als nach 2 Stunden nach dem Erwachen zu messen.
- Um die Waage zu aktivieren, muss man sich darauf stellen.
- Warten Sie einige Sekunden, bis die Anzeige „0.0“ am Display erscheint.
- Lehnen Sie sich an nichts, stehen Sie gerade und unbeweglich, um die Anzeige zu stabilisieren.
- Entlasten Sie die Waage.

AUTOMATISCHE ABSCHALTUNG

- Nach dem Wiegen schaltet die Waage ohne Last in 10 Sekunden automatisch ab.

ÜBERLASTUNG

- Bei der Überlastung der Waage erscheint die Anzeige „Err“ am Display.

BATTERIEAUSTAUSCH

- Wenn die Anzeige „Lo“ am Display erscheint, muss man die Batterie austauschen.

REINIGUNG UND PFLEGE

- Putzen Sie die Waage mit dem weichen Tuch mit dem Waschmittel und trocknen Sie sie.
- Verwenden Sie keine organischen Lösungsmittel, aggressiven Chemikalien und Reibemittel.

AUFBEWAHRUNG

- Erfüllen Sie die Anforderungen aus dem Abschnitt REINIGUNG UND PFLEGE.
- Achten Sie darauf, dass keine Gegenstände auf der Waage während der Aufbewahrung liegen.

UMGANG MIT DER BATTERIE

- Die Batterie enthält schädliche Stoffe. Achten Sie darauf, dass die kleinen Kinder keinen Zugriff zu den Batterien haben. Wenn jemand eine Batterie aufschluckt, muss man sofort einen Arzt aufsuchen.
- Tauschen Sie die Batterie regelmäßig aus. Verwenden Sie dabei die Elemente vom gleichen Typ.
- Legen Sie die Batterie unter Beachtung der Polarität ein.
- Die Batterie kann nicht umgeladen oder durch verschiedene Mittel reaktiviert werden, zerlegen Sie sie nicht, werfen Sie sie in kein Feuer und schließen Sie sie nicht kurz.
- Bei der langfristigen Pause in der Benutzung des Geräts entfernen Sie die Batterie aus dem Gerät.
- Werfen Sie die Batterie in kein Feuer. Explosionsgefahr!
- Verhindern Sie den Klemmerschluss der Batterie.



-  Dieses Symbol am Gerät, an der Verpackung und/oder in den Begleitdokumenten bedeutet, dass die benutzten elektrischen und elektronischen Erzeugnisse zusammen mit den gewöhnlichen Haushaltsabfällen nicht entsorgt werden sollen. Sie sollen in spezielle Sammelstellen übergeben werden.



-  Dieses Symbol am Gerät, an der Verpackung und/oder in den Begleitdokumenten bedeutet, dass ein Akkumulator oder eine Batterie, benutzt bei diesem Gerät, nach dem Ablauf der Lebensdauer zusammen mit anderen Haushaltsabfällen nicht entsorgt werden soll.
- Um die zusätzlichen Informationen über vorhandene Sammelsysteme für Abfälle zu erhalten, kontaktieren Sie bitte die lokalen Behörden.
- Die richtige Entsorgung hilft die wertvollen Ressourcen zu ersparen und die mögliche negative Auswirkung auf die menschliche Gesundheit und auf den Umweltzustand, die infolge des unsachgemäßen Umgangs mit den Abfällen entstehen kann, zu vermeiden.